

(2002)

Instituto Latinoamericano y del Caribe de Planificación Económica y Social

ILPES

Consejo Regional de Planificación



INFORME DE LAS ACTIVIDADES DE CAPACITACIÓN DEL ILPES

Bienio 2000-2001

ILPES



NACIONES UNIDAS

CEPAL

ACTIVIDADES DE CAPACITACION REALIZADAS POR EL ILPES

Durante el bienio 2000-2001 el Instituto Latinoamericano y del Caribe de Planificación Económica y Social (ILPES), organizó actividades de capacitación en temas afines a sus áreas de trabajo dirigidas a funcionarios del Estado, del sector privado y al personal docente de universidades o centros académicos de la región. Estas actividades se realizaron principalmente mediante cursos internacionales, subregionales y nacionales con duraciones entre una y cinco semanas.

La ventaja comparativa del ILPES es que desarrolla temáticas muy especializadas que generalmente no se abordan con estas modalidades en los programas de centros académicos de Iberoamérica y del Caribe y que permiten combinar la teoría con la práctica, mediante la sistematización de las experiencias de gobierno de los Países Miembros de CEPAL y del Instituto.

Durante el bienio 2000-2001, se realizaron catorce cursos internacionales, seis cursos subregionales y seis cursos nacionales que contaron con 904 participantes de los diversos países de la región, impartándose un total de 2800 horas docentes. Información estadística de interés sobre estos cursos figura en el Anexo. También se realizó un curso Internacional mediante educación a distancia sobre Desechos sólidos domiciliarios e impacto ambiental, en sus versiones en español y portugués, con la colaboración de varias universidades de la región.

En el marco del Convenio suscrito con el Ministerio de Planificación y Cooperación de Chile se realizaron, entre otros, dieciocho cursos sobre Preparación y evaluación de proyectos, ocho sobre Administración y control de proyectos, cinco sobre Identificación y formulación de proyectos y dos sobre Evaluación de proyectos, con un total cercano a los mil participantes.

Las actividades de capacitación se han continuado orientando a fortalecer las dependencias vinculadas a la formulación de políticas públicas mediante una sistematización y análisis comparado de las reformas económicas y los principales aspectos de la gestión pública de los países de la región. Asimismo, se han continuado desarrollando actividades de capacitación para fortalecer los mecanismos de programación de la inversión pública y para la creación y perfeccionamiento de bancos de proyectos. En este contexto se ha enfatizado la capacitación para impulsar una mayor capacidad institucional en apoyo al desarrollo sustentable, al desarrollo local y regional, aspectos en los que se ha otorgado una especial atención a la competitividad territorial y a la promoción de clusters productivos.

Se desarrollaron también actividades de capacitación para perfeccionar los mecanismos de regulación y provisión de servicios de infraestructura manteniendo

un estrecho contacto con los entes reguladores de los países de la Región. Asimismo, se realizaron actividades de capacitación en aspectos relacionados con la seguridad social y la reforma de los servicios de salud. Estas actividades se desarrollaron tanto con el personal técnico del ILPES como de CEPAL.

Como es habitual, el Instituto prestó su apoyo a otras actividades docentes realizadas por diversos centros académicos de los países de la región.

El sitio web del ILPES en Internet (se accede a través de una de sus dos direcciones: www.eclac.cl/ilpes o www.ilpes.cl) contiene información detallada sobre las actividades de capacitación del Instituto. También se encuentra disponible información resumida sobre los distintos Cursos que se dictan anualmente con sus correspondientes folletos y formularios de postulación para ser bajados en formato electrónico. Gracias al uso de esta herramienta se ha constatado un incremento en el número de interesados en los cursos del ILPES y se ha favorecido una mayor interacción con los postulantes, dándose respuesta con prontitud a sus interrogantes e inquietudes.

A N E X O

DATOS ESTADÍSTICOS Y GRÁFICOS

BIENIO 2000-2001

CURSOS DICTADOS POR EL ILPES EN SUS TRES CATEGORÍAS DURANTE EL BIENIO 2000-2001

CURSO	DURACIÓN	LUGAR	HORAS DOCENTES	TOTAL PARTICIPANTES
CURSOS INTERNACIONALES				
I CURSO POLÍTICAS DE TRANSPORTE Y PREPARACIÓN Y EVALUACIÓN DE PROYECTOS DE TRANSPORTE	05/05/2000	SANTIAGO	160	31
I CURSO SOBRE POLÍTICAS E INSTRUMENTOS DE DESCENTRALIZACIÓN FISCAL DE AMÉRICA LATINA	05/06/2000	SANTIAGO	80	42
I CURSO REFORMAS Y FINANCIAMIENTO SUSTENTABLE DEL SECTOR SALUD	19/06/2000	SANTIAGO	80	52
II CURSO-SEMINARIO PROVISIÓN Y REGULACIÓN DE SERVICIOS DE INFRAESTRUCTURA	04/09/2000	SANTIAGO	80	35
I CURSO-SEMINARIO MÉTODOS DE PREVISIÓN Y ESTRATEGIAS DE POLÍTICAS MACROECONÓMICAS	25/09/2000	SANTIAGO	40	25
III CURSO DE GESTIÓN ESTRATÉGICA DEL DESARROLLO LOCAL	29/09/2000	SANTIAGO	200	27
I CURSO POLÍTICAS PÚBLICAS PARA EL DESARROLLO SOSTENIBLE	03/11/2000	SANTIAGO	160	46
VIII CURSO REFORMAS ECONÓMICAS Y GESTIÓN PÚBLICA ESTRATÉGICA	03/11/2000	SANTIAGO	160	25
II CURSO REFORMAS Y FINANCIAMIENTO SUSTENTABLE DEL SECTOR SALUD	16/04/2001	SANTIAGO	80	41
III CURSO-SEMINARIO PROVISIÓN Y REGULACIÓN DE SERVICIOS DE INFRAESTRUCTURA	03/09/2001	SANTIAGO	80	32
I CURSO-SEMINARIO FINANCIAMIENTO DE LA SEGURIDAD SOCIAL	24/09/2001	SANTIAGO	40	36
VII CURSO DE PREPARACIÓN Y EVALUACIÓN DE PROYECTOS DE DESARROLLO LOCAL	01/10/2001	SANTIAGO	160	25
IX CURSO DE REFORMAS ECONÓMICAS Y GESTIÓN PÚBLICA ESTRATÉGICA	02/11/2001	SANTIAGO	160	61
IV CURSO DE GESTIÓN ESTRATÉGICA DEL DESARROLLO LOCAL Y REGIONAL	05/11/2001	SANTIAGO	200	31

SUBTOTAL CURSOS INTERNACIONALES: 14 SUBTOTAL HORAS DOCENTES: 1680 SUBTOTAL PARTICIPANTES: 509

CURSOS SUBREGIONALES

CURSO SOBRE PREPARACIÓN Y EVALUACIÓN DE PROYECTOS DE DESARROLLO LOCAL	05/06/2000	15/06/2000	SANTA CRUZ	BOLIVIA	80	14
CURSO SOBRE PREPARACIÓN Y EVALUACIÓN DE PROYECTOS DE DESARROLLO LOCAL	10/07/2000	21/07/2000	CARTAGENA	COLOMBIA	80	17
CURSO SOBRE PREPARACIÓN Y EVALUACIÓN DE PROYECTOS DE DESARROLLO LOCAL	07/08/2000	18/08/2000	LA ANTIGUA	GUATEMALA	80	30
CURSO SOBRE PREPARACIÓN Y EVALUACIÓN DE PROYECTOS DE DESARROLLO LOCAL	16/07/2001	27/07/2001	SANTA CRUZ	BOLIVIA	80	29
CURSO SOBRE MARCO LÓGICO Y SOLUCIÓN DE PROBLEMAS	13/08/2001	24/08/2001	CARTAGENA	COLOMBIA	80	22
CURSO SOBRE GESTIÓN DE LA EJECUCIÓN DE PROYECTOS DE DESARROLLO LOCAL	20/08/2001	31/08/2001	LA ANTIGUA	GUATEMALA	80	25

SUBTOTAL CURSOS SUBREGIONALES: 6 SUBTOTAL HORAS DOCENTES: 480 SUBTOTAL PARTICIPANTES: 137

CURSOS NACIONALES

CURSO DE GESTIÓN ESTRATÉGICA DEL DESARROLLO LOCAL	27/03/2000	14/04/2000	IBAGUE	COLOMBIA	120	46
CURSO DE GESTIÓN ESTRATÉGICA DEL DESARROLLO LOCAL	22/05/2000	09/06/2000	TANDIL	ARGENTINA	120	28
CURSO DE GESTIÓN ESTRATÉGICA DEL DESARROLLO LOCAL	08/08/2000	25/08/2000	SANTA CRUZ	BOLIVIA	120	38
CURSO DE GESTIÓN ESTRATÉGICA DEL DESARROLLO LOCAL	28/08/2000	15/09/2000	VALLEDUPAR	COLOMBIA	120	55
CURSO SOBRE PREPARACIÓN Y EVALUACIÓN DE PROYECTOS DE DESARROLLO SOCIAL	28/08/2000	08/09/2000	MEDELLÍN	COLOMBIA	80	37
CURSO DE GESTIÓN ESTRATÉGICA DEL DESARROLLO LOCAL	26/03/2001	06/04/2001	CALI	COLOMBIA	80	54

SUBTOTAL CURSOS NACIONALES: 6 SUBTOTAL HORAS DOCENTES: 640 SUBTOTAL PARTICIPANTES: 258

TOTAL CURSOS: 26

TOTAL HORAS DOCENTES: 2800

TOTAL PARTICIPANTES: 904

NÚMERO DE CURSOS DICTADOS POR EL ILPES EN SUS TRES CATEGORÍAS

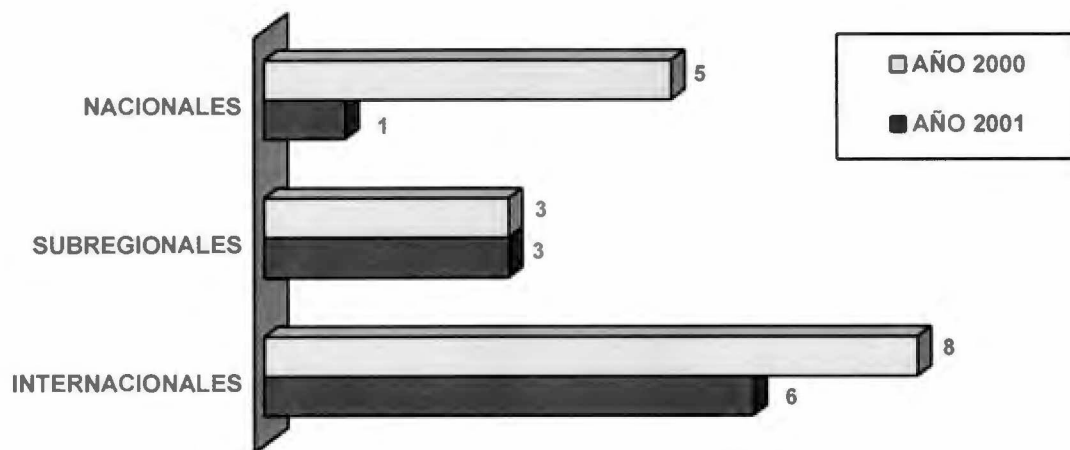

NÚMERO DE PARTICIPANTES CAPACITADOS POR EL ILPES EN SUS TRES CATEGORÍAS

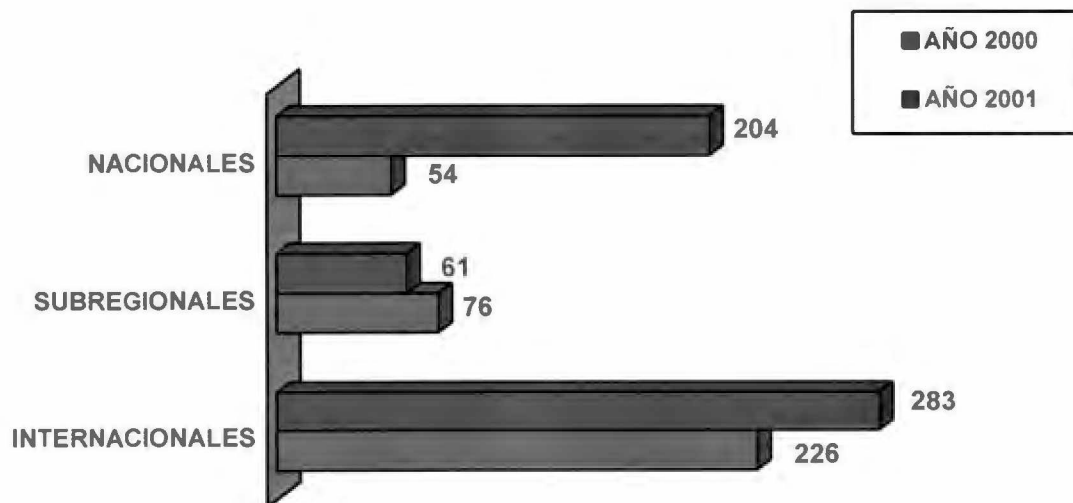

**PARTICIPANTES (%) SEGÚN LOS TRES TIPOS DE CURSOS
BIENIO 2000-2001**

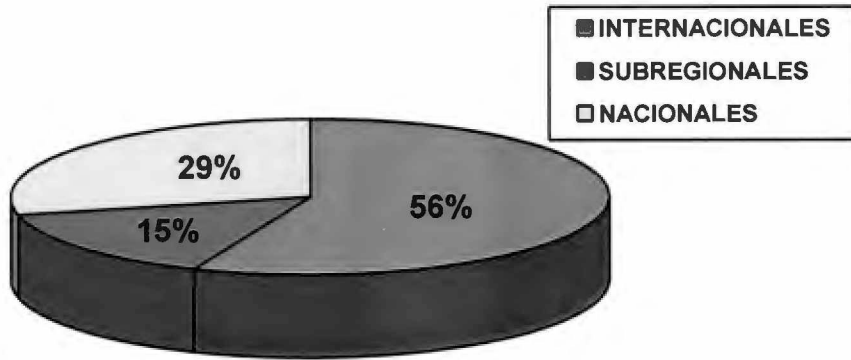

**PARTICIPANTES SEGÚN GÉNERO (%) EN LOS TRES TIPOS DE CURSOS
BIENIO 2000-2001**

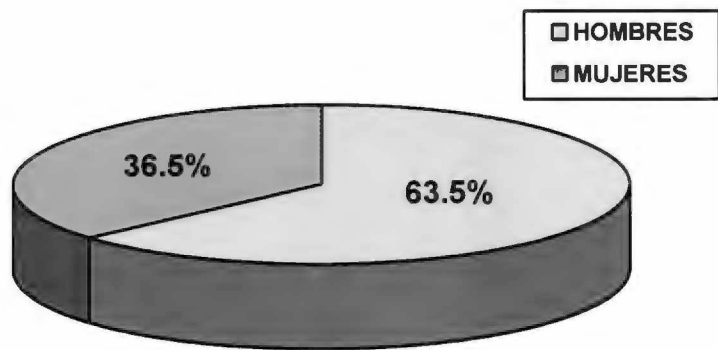

**PROCEDENCIA LABORAL (%) DE LOS PARTICIPANTES EN LOS TRES TIPOS DE CURSOS
BIENIO 2000-2001**

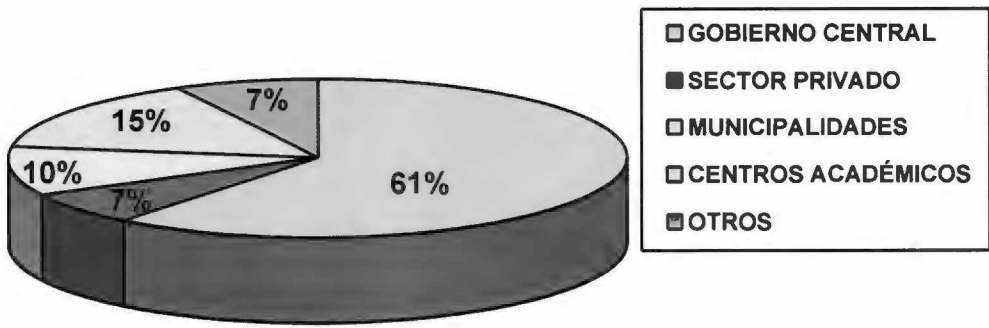

**PROFESIONES MÁS FRECUENTES (%) DE LOS PARTICIPANTES EN LOS TRES TIPOS DE CURSOS
BIENIO 2000-2001**

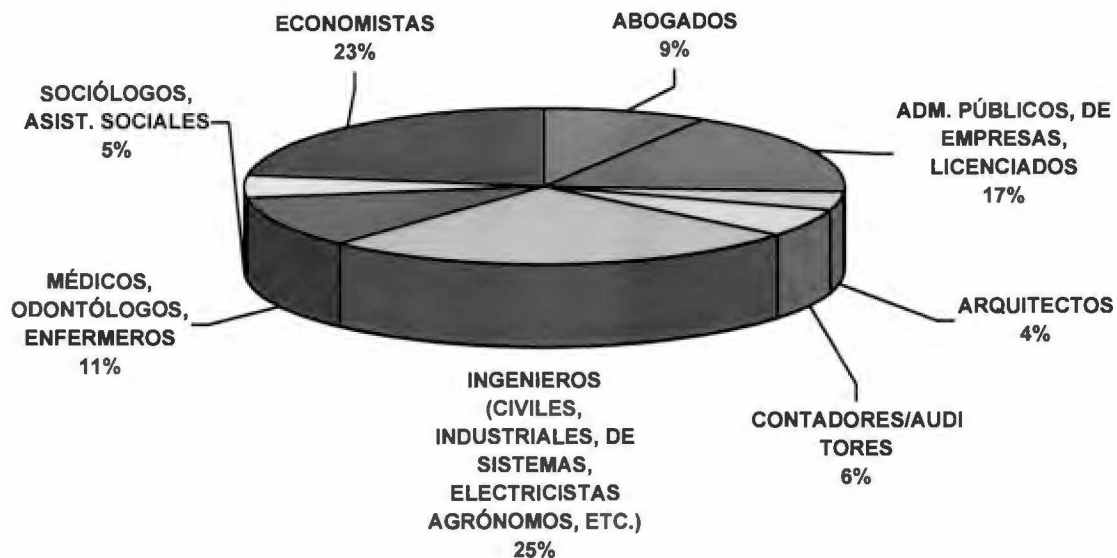

**CARGOS INSTITUCIONALES MÁS FRECUENTES (%) DE LOS PARTICIPANTES EN LOS TRES TIPOS DE CURSOS
BIENIO 2000-2001**

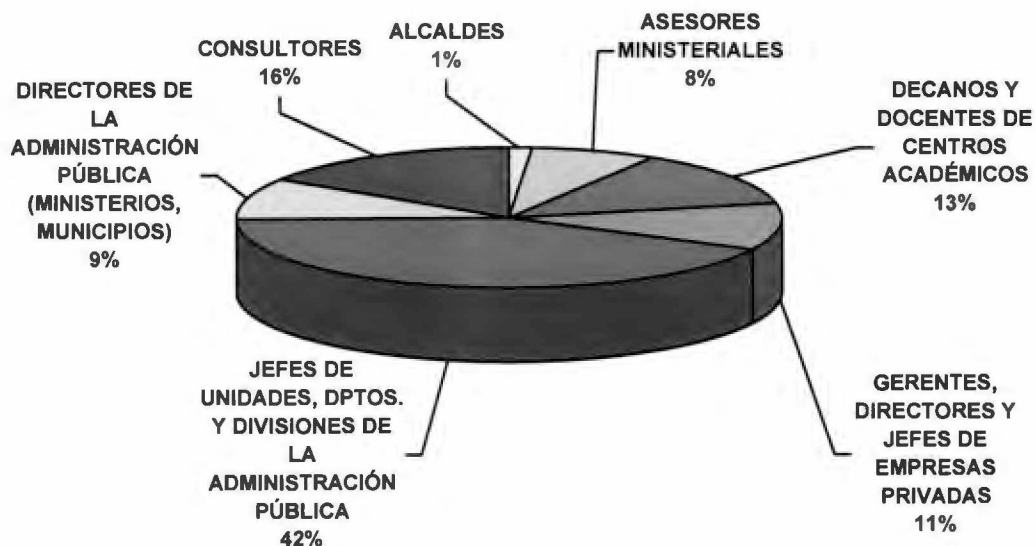

**NÚMERO TOTAL DE PARTICIPACIONES DE PROFESORES EN LOS TRES TIPOS DE CURSOS
BIENIO 2000-2001**

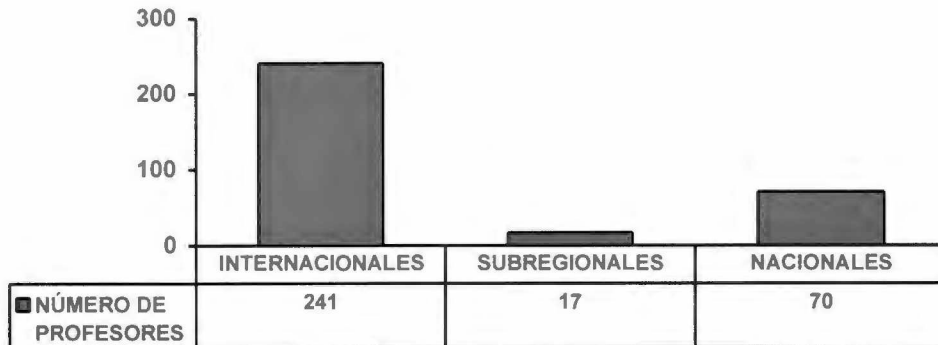

**NÚMERO DE HORAS DOCENTES DICTADAS EN LOS TRES TIPOS DE CURSOS
BIENIO 2000-2001**

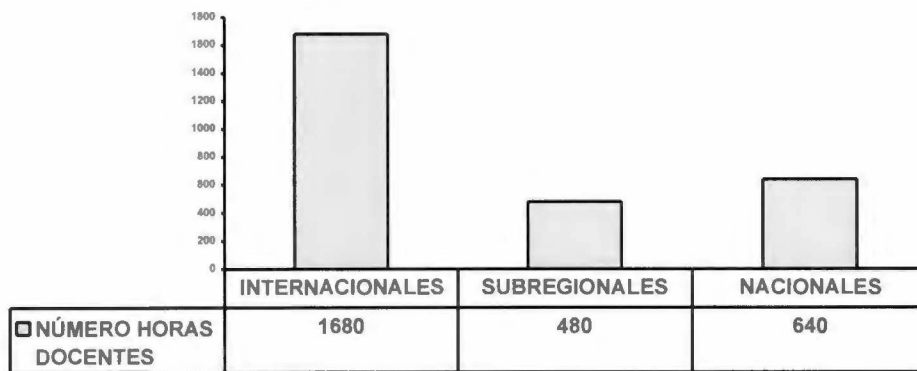

**PARTICIPACIÓN DE PROFESORES (%) EN LOS CURSOS SEGÚN CATEGORÍA
BIENIO 2000-2001**

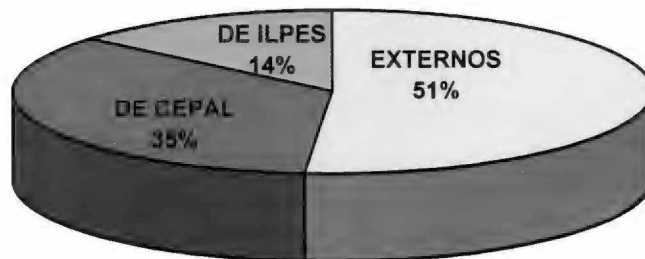

NÚMERO DE PARTICIPANTES (%) SEGÚN PAÍS DE ORIGEN EN LOS CURSOS INTERNACIONALES BIENIO 2000-2001

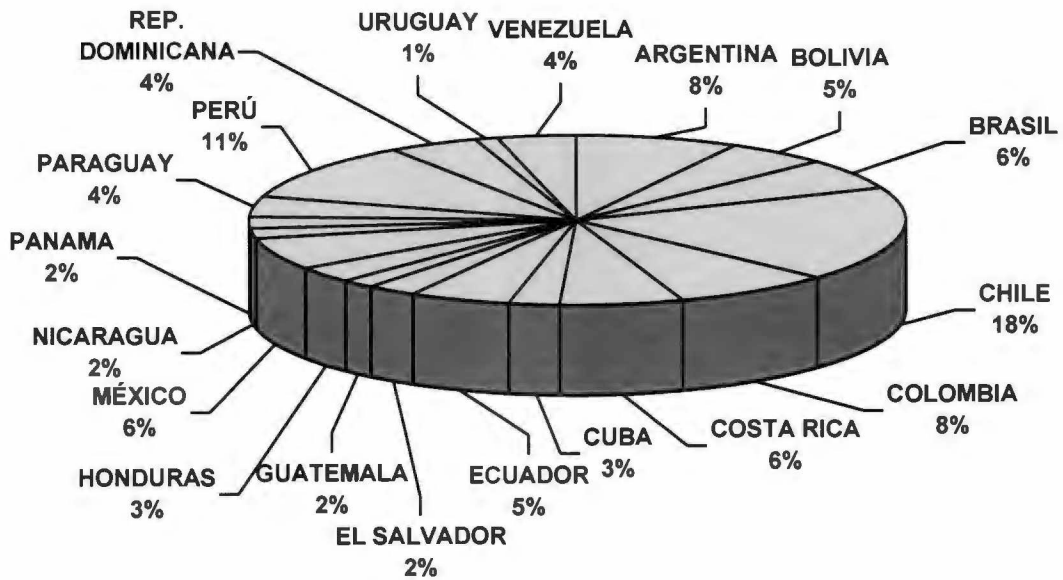

NÚMERO DE PARTICIPANTES (%) SEGÚN PAÍS DE ORIGEN EN LOS CURSOS SUBREGIONALES BIENIO 2000-2001

